

TRICAT 8.50

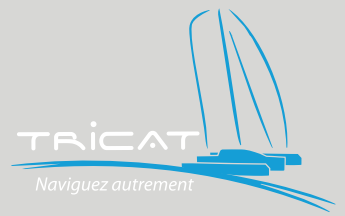

DER KOMPROMISSLOSE GRUNDSATZ

Frucht von 25 Jahren Leidenschaft und Expertise, definiert der Tricat 8.50 die Welt der großen transportablen Trimaran neu und fügt eine Note von Komfort und Agilität hinzu. Mit seiner einzigartigen Position zwischen dem Tricat 6.90 und dem Tricat 30 bietet er das perfekte Gleichgewicht zwischen dem kühnen Abenteurer und dem schnellen Kreuzer und ermöglicht so ein unvergleichliches Erlebnis auf dem Wasser.

Stellen Sie sich vor, Sie sind an Bord des Tricat 8.50, wo jedes Detail sorgfältig für Ihr Vergnügen durchdacht wurde: Ein echtes WC für gewahrte Privatsphäre, eine feste Küche, um gemütliche Mahlzeiten zu teilen, und eine Höhe unter dem Decksbalken von 1,82 m, die Ihnen Bewegungsfreiheit bietet. Sie werden von den zahlreichen cleveren Stauräumen und dem komfortablen Bett unter dem Cockpit begeistert sein, das sogar eine Familie mit drei Kindern aufnehmen kann!

Der großzügige Freibord schafft ein sicheres und trockenes Cockpit, während der helle Salon, mittlerweile ein Markenzeichen von Tricat, Ihnen einen atemberaubenden Panoramablick auf das Wasser bietet. Jeder Aspekt, von der Rumpfform bis zur Gewichtskontrolle, wurde sorgfältig entwickelt, um außergewöhnliche Leistungen sowohl im Team als auch allein zu gewährleisten.

Wie alle Tricat-Modelle ist dieses Modell hochgradig anpassbar. Der Tricat 8.50 ist nicht nur ein Boot; es ist ein Reisepartner, der Ihnen magische und unvergessliche Momente auf dem Wasser verspricht.

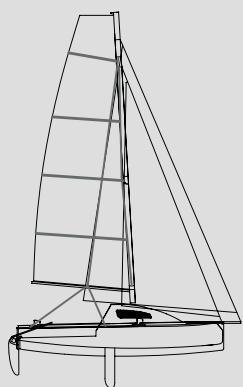

TRICAT 20



TRICAT 6.90



TRICAT 8.50



TRICAT 30

ENTWICKELT UND HERGESTELLT VON TRICAT

TRICAT 8.50

Focus on the Foredeck Zone:

Handrail
Flat deck
Guard rail
Anchor roller
Windlass
Anchor locker
Telescopic bowsprit!

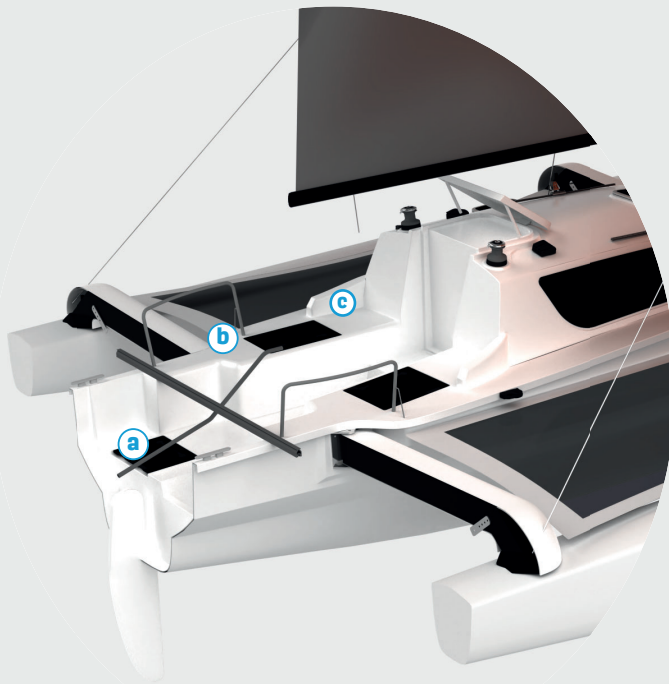

Fokus Cockpit:

Klarer und ergonomischer Deckspan, vor Spritzwasser geschützt.

- a Technischer Bereich und Badezone
Langer Schothorn-Bereich, der das Cockpit sichert
Steuerbordbalustrade
- b Skipperzone
- c Crew-/Passagierbereich

Leistung und Ergonomie:

Serienmäßige Infusionsbauweise.
Serienmäßige Harken-Ausrüstung.
Schwert-Ruder an den Flügeln, vom Cockpit aus steuerbar.
Auswahl an Vorsegeln (Code 0, Gennaker, Spi).
Panoramafenster.
3-Positionen-Deckskapen.

Sprayhood und Sonnenverdeck.



POURQUOI CHOISIR ENTRE PERFORMANCE ET CONFORT ?

TRICAT 8.50

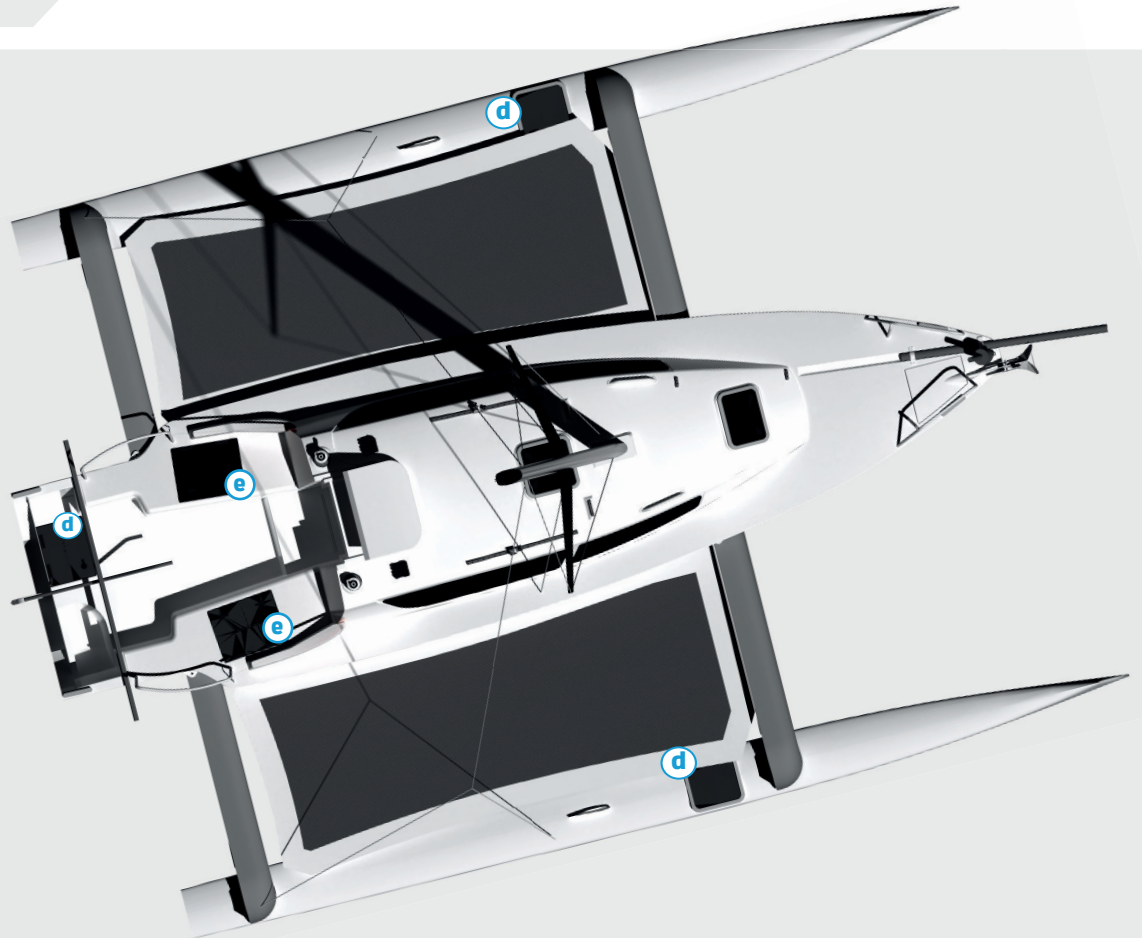

Der Komfort des Tricat 8.50:

Riesige Netztrampoline, die sowohl großzügigen Freizeitbereich als auch die Unterbringung des Dinghys, sogar aufgeblasen, ermöglichen!

Sicherer Zugang durch die breiten Gangborde.

d 3 technische Stauräume (2 an den Flügeln + 1 am Heck).

e 2 große Stauräume.

Perfekte Stabilität im Ankerplatz und bei der Strandung.

Zugang zu schwer erreichbaren Bereichen dank des geringen Tiefgangs.

Transportierbar: ermöglicht das Wechseln des Reviers und das Überwintern zu Hause bei reduzierten Kosten.

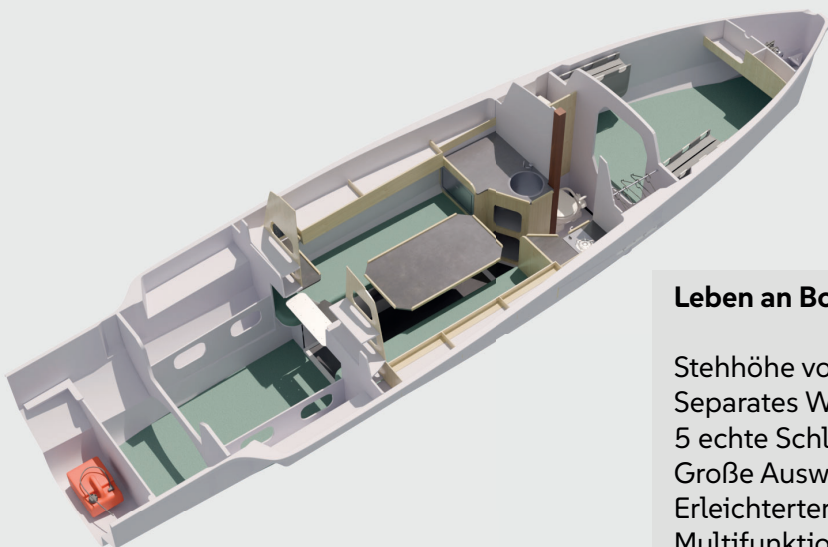

Leben an Bord:

Stehhöhe von 1,82 m.

Separates WC.

5 echte Schlafplätze mit mehr als 2 Metern Länge.

Große Auswahl an Ausstattungen und Oberflächen.

Erleichterter Zugang:

Multifunktions Tisch, großzügige Innenbreite.

TECHNISCHE DATEN

TRICAT 8.50

Belegt im Hafen den Platz eines 10-Meter-Einrumpfbootes!



Architekt: B.E. Tricat / Jack Michal
Hersteller: Tricat
Länge ausgeklappt / zusammengeklappt: 8.50m / 9.95m
Breite ausgeklappt/ Breite zusammengeklappt: 6.50m / 2.95m
Tiefgang: 1.50m / 0.45 m
Leergewicht: 1950 Kg
Mittlere Ausrüstung segelfertig:* 250 Kg
(Motor, Anker, elektrische Ausrüstung und Optionen (Durchschnitt).

Volumen des Trägers: XXXL
Bauweise: Sandwich-Infusion Polyester
Zusammenklappbar: Ja (Hinterachse drehbar)
Transportabel: Ja (Führerschein B+E, Plattformanhänger)

Segelplan:

Großsegel: 34.00 m²
Fock: 18.00 m²
Asymmetrisches Spi: 67.00 m²
Code 0: 36.00 m²
Motorisierung: 6 PS / 10 PS / 15 PS Außenbordmotor
Höhe unter Deck: 1.80m
CE-Kategorie: Kategorie B: 4 Personen / Kategorie C: 6 Personen
Unsinkbar: Ja

TRICAT: HERSTELLER VON TRANSPORTABLEN UND FALTBAREN TRIMARANEN SEIT 25 JAHREN:

ZUVERLÄSSIGKEIT ✓ SICHERHEIT ✓ LEISTUNG ✓ PERSONALISIERUNG ✓ EINFACH ZU BEDIENEN ✓

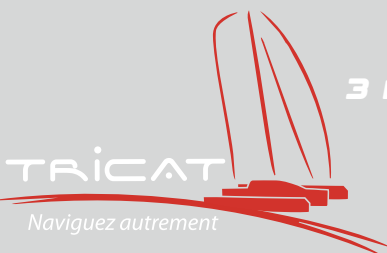

**3 RUE RENÉ DESCARTES, 56890 PLESCOP, FRANCE
+33 101 2 97 47 87 68
CONTACT@TRIMARAN-TRICAT.COM**



WWW.TRIMARAN-TRICAT.COM

